

tloris temeljev

M 1:50

	IZVAJALEC Prima Ljubljana d.o.o., Jerančičeva 6, 1210 Ljubljana-Sentvid	
	NAROČNIK Saša Perčič, Bleiweisova 70, 4000 Kranj in Marko Perčič, Mlaška cesta 11, 4000 Kranj	
ŠTEVILKA PROJEKTA PGD 0204 - 22	OBJEKT Stanovanjska stavba	
VRSTA PROJ. DOKUM. PGD-PZI	LOKACIJA OBJEKTA 1814 k.o. Britof	
VRSTA NAČRTA načrt arhitekture	ODGOVORNI VOĐJA PROJEKTA Jernej Prijon, u.d.i.a.	
DATUM maj, 2005	ODGOVORNI PROJEKTANT ARHITEKTURE Jernej Prijon, u.d.i.a.	PODPIS  DATUM 05.08.2005
ŠT.LISTA 3	PROJEKTANT ARHITEKTURE Mima Suhadolc, u.d.i.a.	ID. ŠTEVILKA PRI IZS A-0878

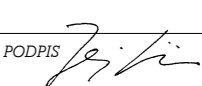
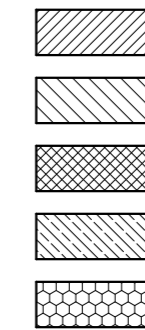
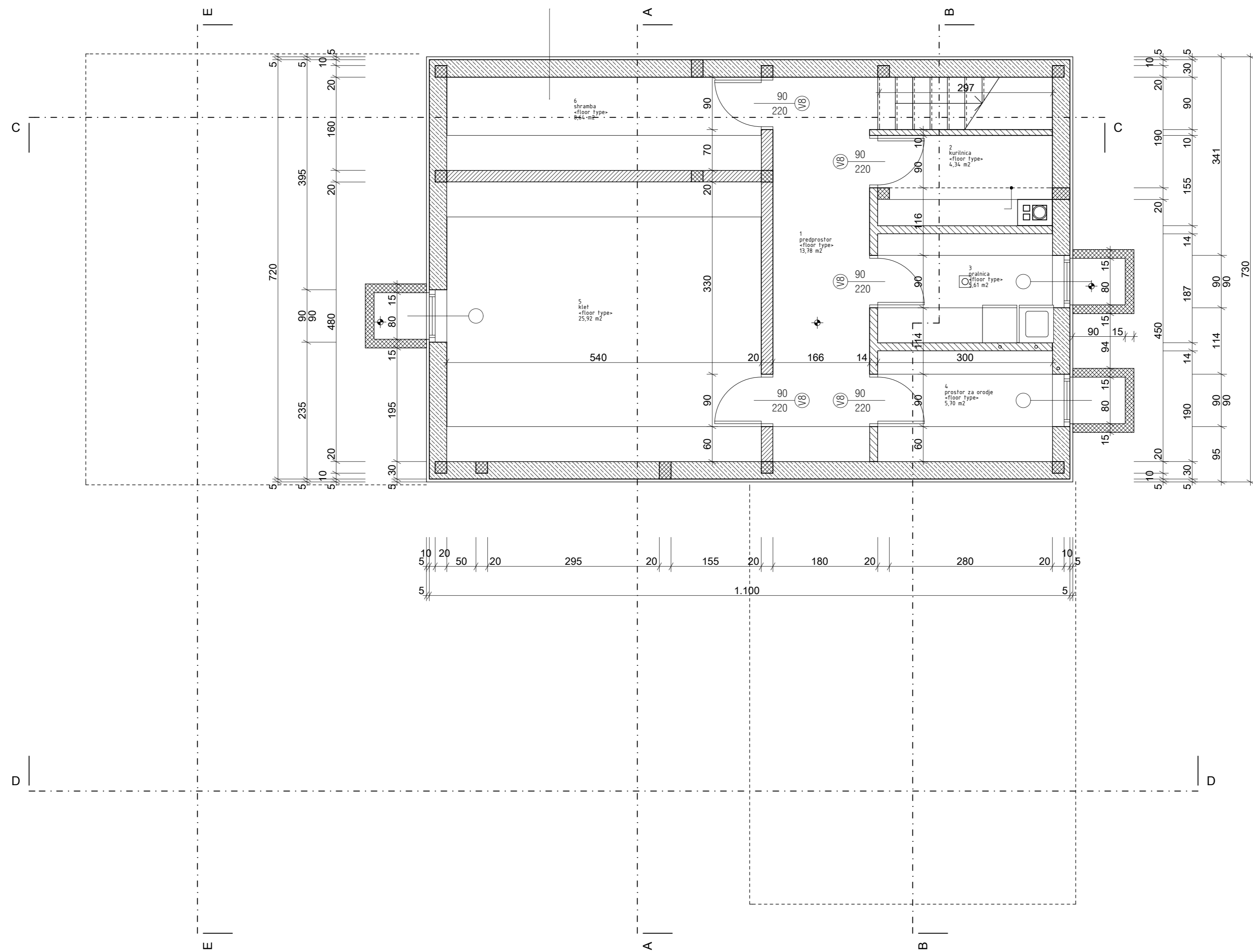

Z3 - zunanji kletni zidovi

T1 - tlak nad terenom v kleti

tloris kleti

M 1:50

	IZVAJALEC Prima Ljubljana d.o.o., Jerančičeva 6, 1210 Ljubljana-Sentvid	OBJEKT Stanovanjska stavba
	NAROČNIK Saša Perčič, Bleiweisova 70, 4000 Kranj in Marko Perčič, Mlaška cesta 11, 4000 Kranj	
ŠTEVILKA PROJEKTA PGD 0204 - 22	LOKACIJA OBJEKTA 1814 k.o. Britof	ODGOVORNI VOĐJA PROJEKTA Jernej Prijon, u.d.i.a.
VRSTA PROJ. DOKUM. PGD-PZI	ODGOVORNI PROJEKTANT ARHITEKTURE Jernej Prijon, u.d.i.a.	
VRSTA NAČRTA načrt arhitekture	DATUM maj, 2005	ID. ŠTEVILKA PRI IZS A - 0978
ŠT. LISTA 4	PROJEKTANT ARHITEKTURE Mima Suhadolc, u.d.i.a.	DATUM 05.08.2005

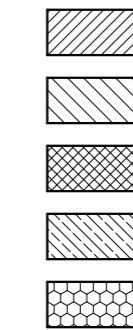
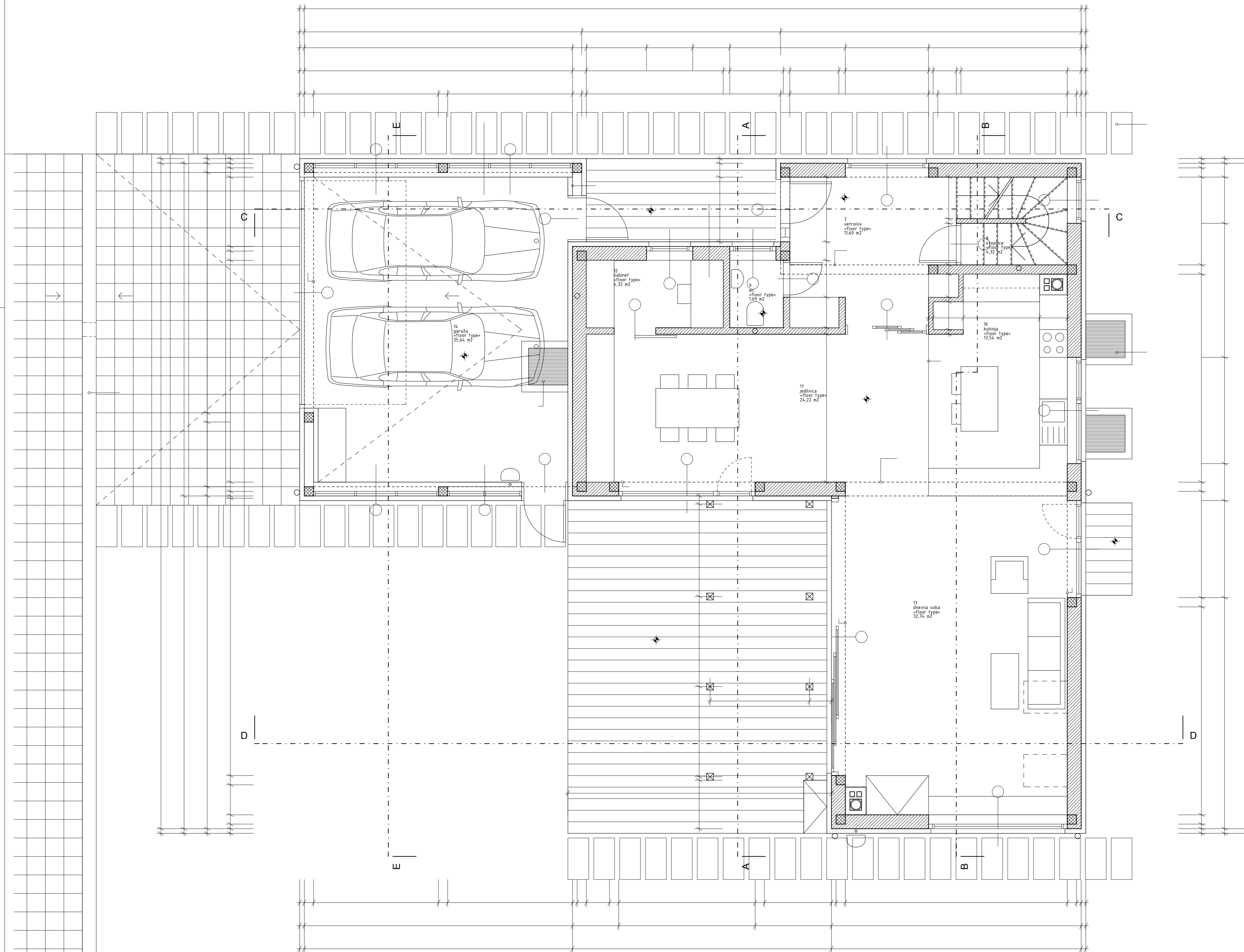

Z1 - zunanji obodni zid

Z2 - zunanji obodni zid ob vhodu

Z4 - zunanji zid garaže

T2 - tlak nad kletjo

T3 - tlak nad terenom

T4 - zunanji tlak ob vhodu

T5 - zunanji tlak terase

tloris pritličja

M 1:50

	IZVAJALEC	Prima Ljubljana d.o.o., Jerančičeva 5, 1210 Ljubljana-Sentvid
	NAROČNIK	Saša Perčič, Bleiweisova 70, 4000 Kranj in Marko Perčič, Mlaška cesta 11, 4000 Kranj
ŠTEVILKA PROJEKTA PGD 0204 - 22	OBJEKT	Stanovanjska stavba
VRSTA PROJ. DOKUM. PGD-PZI	LOKACIJA OBJEKTA	1814 k.o. Britof
VRSTA NAČRTA načrt arhitekture	ODGOVORNI VODJA PROJEKTA	Jernej Prjion, u.d.i.a.
DATUM maj, 2005	ODGOVORNI PROJEKTANT ARHITEKTURE	Jernej Prjion, u.d.i.a.
ŠT.LISTA	PROJEKTANT ARHITEKTURE	Mima Suhadolc, u.d.i.a.

PODPIS *Jernej Prjion* DATUM 05.08.2005

ID. ŠTEVILKA PRI IZS A - 0878

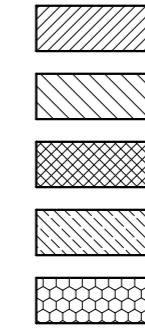
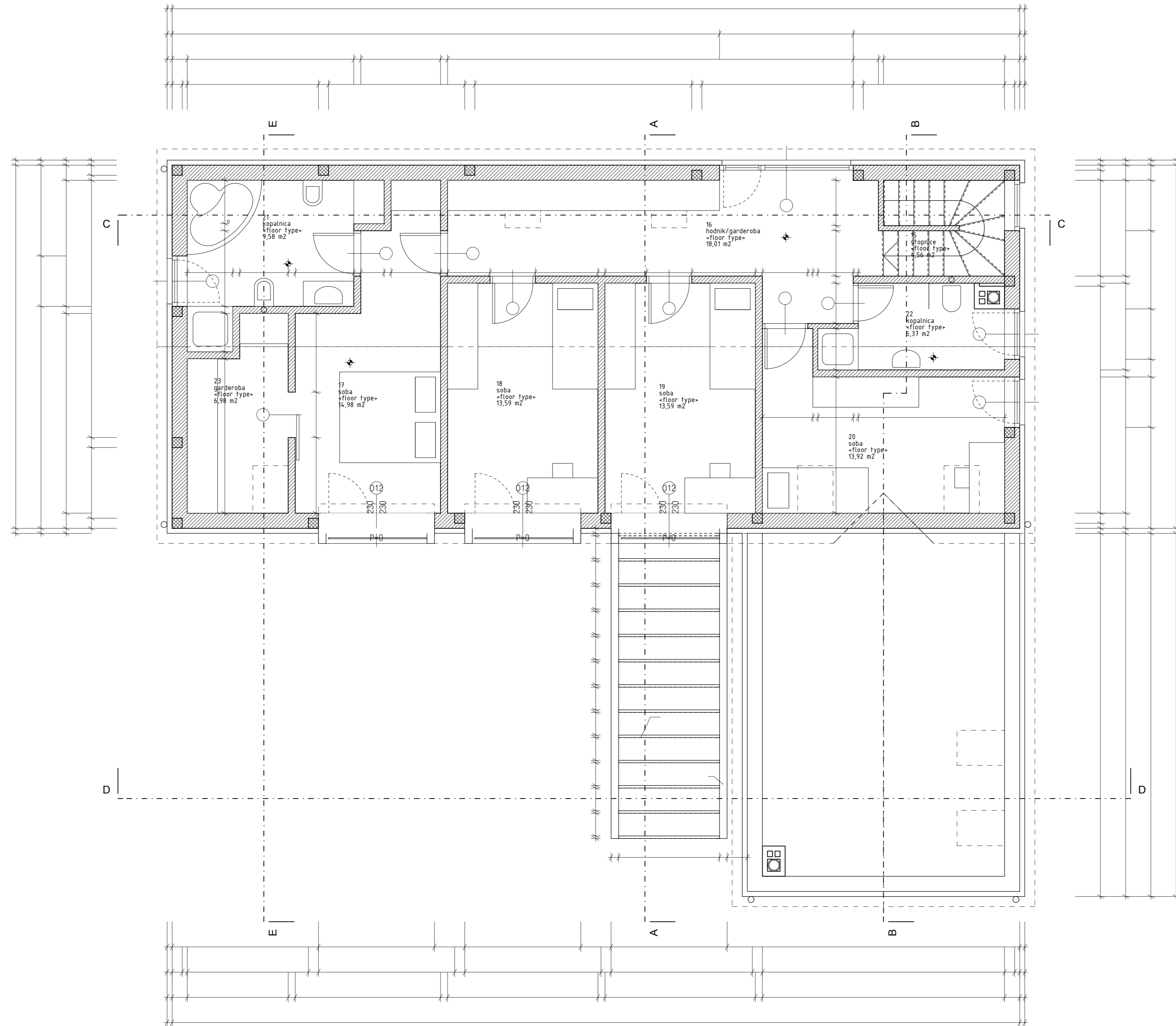

Z1 - zunanji obodni zid

T7 - tlak nad pritičjem

T8 - tlak nad vhodnim delom

tloris nadstropja

M 1:50

	IZVAJALEC Prima Ljubljana d.o.o., Jerančičeva 6, 1210 Ljubljana-Sentvid	
	NAROČNIK Saša Perčič, Bleiweisova 70, 4000 Kranj in Marko Perčič, Mlaška cesta 11, 4000 Kranj	
ŠTEVILKA PROJEKTA PGD 0204 - 22	OBJEKT Stanovanjska stavba	
VRSTA PROJ. DOKUM. PGD-PZI	LOKACIJA OBJEKTA 1814 k.o. Britof	
VRSTA NAČRTA načrt arhitekture	ODGOVORNI VOĐJA PROJEKTA Jernej Prijon, u.d.i.a.	
DATUM maj, 2005	ODGOVORNI PROJEKTANT ARHITEKTURE Jernej Prijon, u.d.i.a.	DATUM 05.08.2005
ŠT. LISTA 6	PROJEKTANT ARHITEKTURE Mima Suhadolc, u.d.i.a.	ID. ŠTEVILKA PRIJ. IZS A-0878

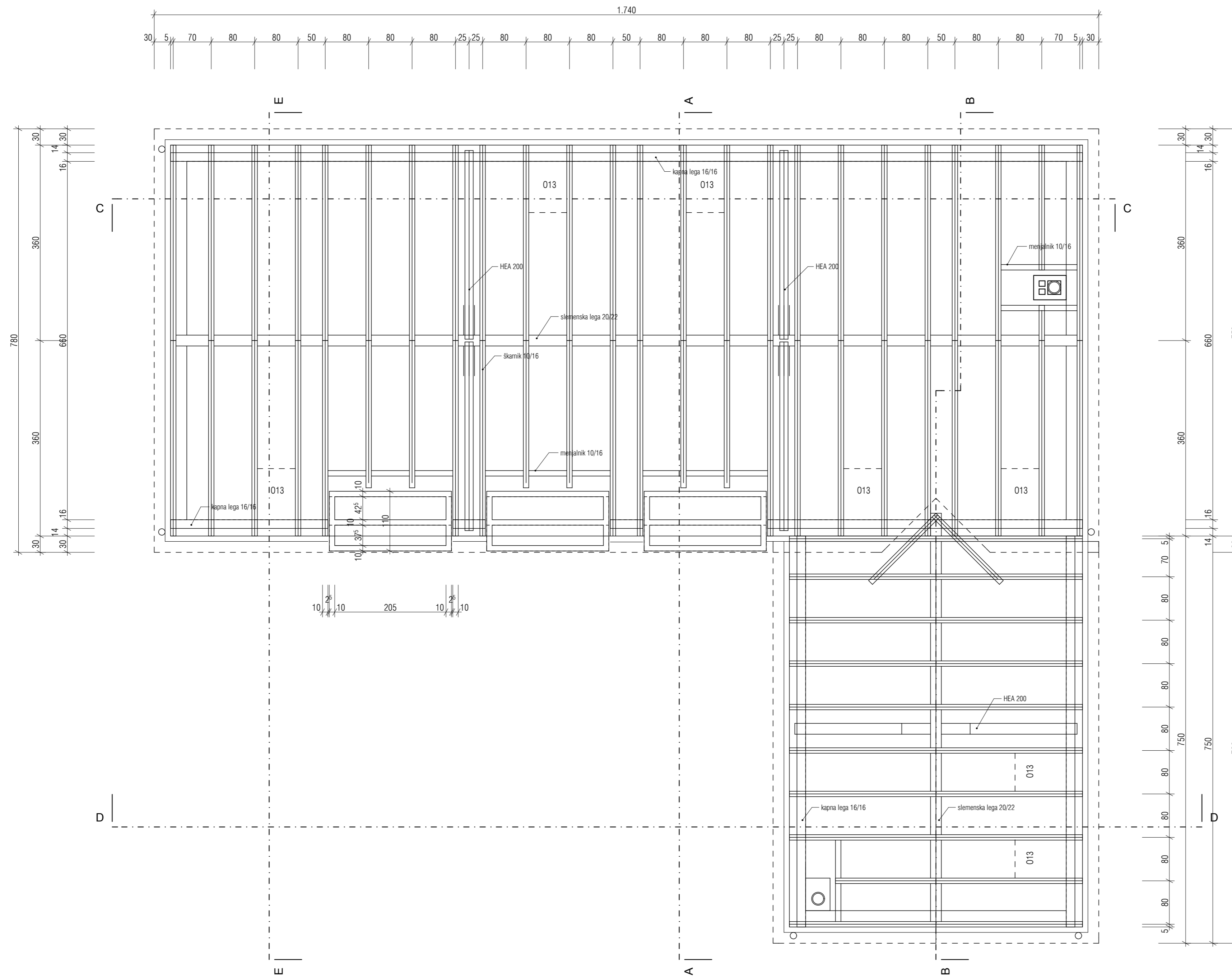

Kota prtiličja = 0.00 m
je na abs. koti + 418.45 m

tloris ostrešja

M 1:50

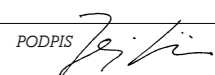
	IZVAJALEC Prima Ljubljana d.o.o., Jerančičeva 5, 1210 Ljubljana-Sentvid		
	NAROČNIK Saša Perčič, Bleiweisova 70, 4000 Kranj in Marko Perčič, Mlaška cesta 11, 4000 Kranj		
ŠTEVILKA PROJEKTA PGD 0204 - 22	OBJEKT Stanovanjska stavba		
VRSTA PROJ. DOKUM. PGD-PZI	LOKACIJA OBJEKTA 1814 k.o. Britof		
VRSTA NAČRTA načrt arhitekture	ODGOVORNI VODJA PROJEKTA Jernej Prijon, u.d.i.a.		
DATUM maj, 2005	ODGOVORNI PROJEKTANT ARHITEKTURE Jernej Prijon, u.d.i.a.	PODPIS 	DATUM 05.08.2005
ŠT.LISTA 7	ID. ŠTEVILKA PRI IZS A-0978		
PROJEKTANT ARHITEKTURE Mima Suhadolc, u.d.i.a.			

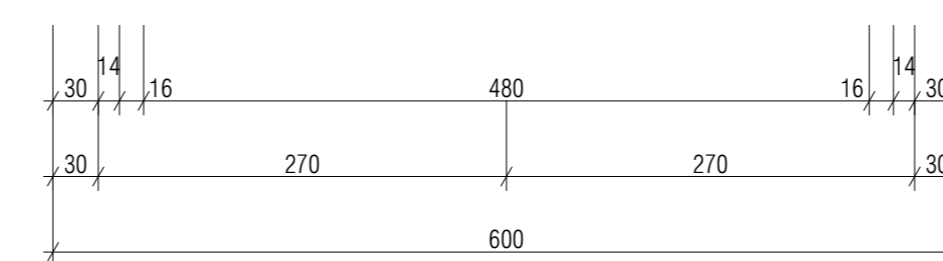

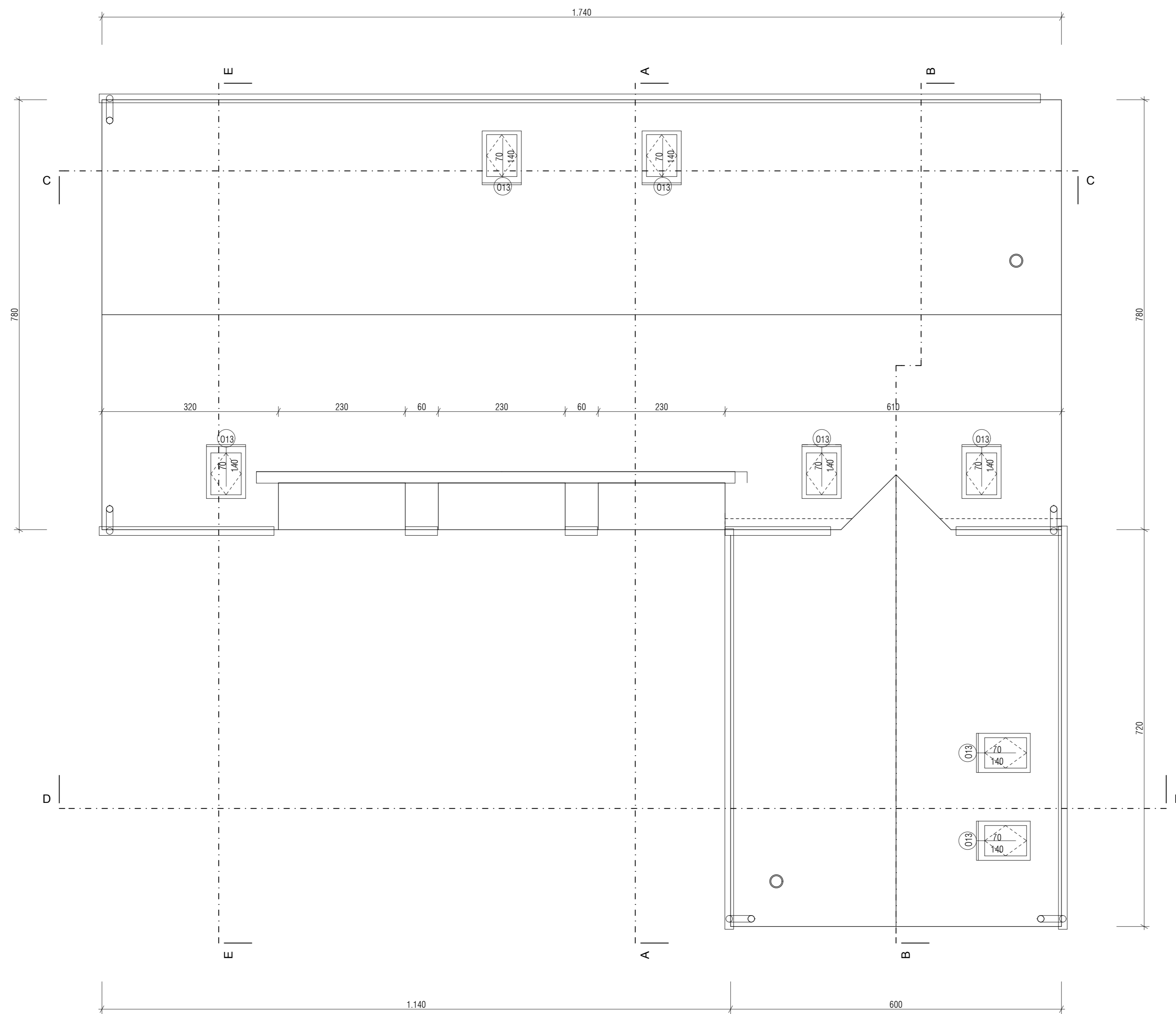

Kota prtiljca = 0.00 m
je na abs. koti + 418.45 m

tloris strehe

M 1:50

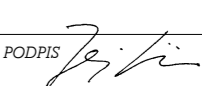
	IZVAJALEC Prima Ljubljana d.o.o., Jerančičeva 5, 1210 Ljubljana-Sentvid		
	NAROČNIK Saša Perčič, Bleiweisova 70, 4000 Kranj in Marko Perčič, Mlaška cesta 11, 4000 Kranj		
ŠTEVILKA PROJEKTA PGD 0204 - 22	OBJEKT Stanovanjska stavba		
VRSTA PROJ. DOKUM. PGD-PZI	LOKACIJA OBJEKTA 1814 k.o. Britof		
VRSTA NAČRTA načrt arhitekture	ODGOVORNI VODJA PROJEKTA Jernej Prijon, u.d.i.a.		
DATUM maj, 2005	ODGOVORNI PROJEKTANT ARHITEKTURE Jernej Prijon, u.d.i.a.	PODPIS 	DATUM 05.08.2005
ŠT.LISTA 8	PROJEKTANT ARHITEKTURE Mima Suhadolc, u.d.i.a.		

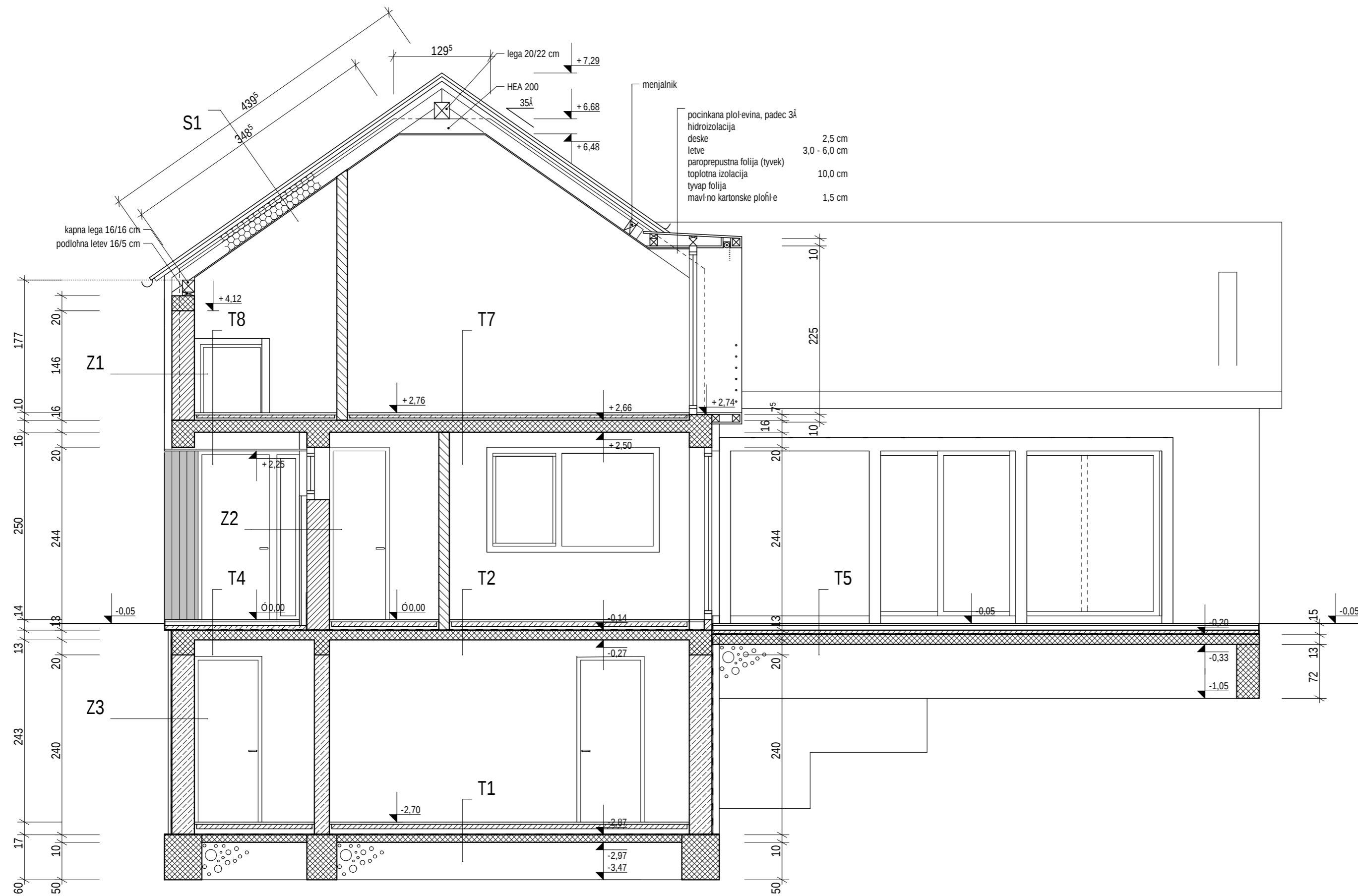

LEGENDA MATERIALOV:

-  OPELNI BLOKI
-  OPELNI POROLIT
-  ARMIRAN BETON
-  BETONONSKI VOTLAK
-  TOPLOTNA IZOLACIJA

- Z1 - zunanji obodni zid
- omet - podaljšana apnena malta (1800) 2,0 cm
 - votla opeka (1400) 29,0 cm
 - lepilna malta 0,5 cm
 - toplotna izolacija - npr. Tervol FP-PL 10,0 cm
 - lepilna malta 0,5 cm
 - zaključni sloj barvan v materialu - silikonski omet (npr. Jubizol) 0,3 cm

- Z2 - zunanji obodni zid ob vhodu
- omet - podaljšana apnena malta (1800) 2,0 cm
 - votla opeka (1400) 29,0 cm
 - lepilna malta 0,5 cm
 - toplotna izolacija - npr. Tervol FP-PL 5,0 cm
 - fasadna obloga - lesene letve na stik (mecesen) d = 1,8 cm na leseni podkonstrukciji 5,0 cm

- Z3 - zunanji kletni zidovi
- omet - podaljšana apnena malta (1800) 2,0 cm
 - betonski votlak (1400) 29,0 cm
 - omet - podaljšana apnena malta (1800) 1,0 cm
 - hidroizolacija - prednamaz (npr. "frabitol", hidrotekt V30)
 - zaščitna h.i. ekstrudirani poliestiren (npr. "roofmate" SL) 5,0 cm
 - drenaža
 - teren

- S1 - streha
- eternit
 - prečne letve 4,0 cm
 - vzdolžne letve / zračna plast 5,0 cm
 - paropropustna folija (Tyvek)
 - toplotna izolacija (npr. Tervol DP-3) / letve-žkarniki 8 + 16 = 24 cm
 - Tyvap folija
 - mavčno kartonske plošče 1,5 cm

- T1 - tlak nad terenom v kleti
- parket 2,5 cm
 - izravnalna masa 0,5 cm
 - cementni estrih 6,0 cm
 - PVC folija
 - toplotna izolacija - npr. Tervol TP 7,0 cm
 - hidroizolacija 0,5 cm
 - armiran podložni beton 10,0 cm
 - utrjeno nasutje 30,0 cm

- T2 - tlak nad kletjo
- parket 2,5 cm
 - izravnalna masa 0,5 cm
 - cementni estrih 6,0 cm
 - PVC folija
 - toplotna izolacija - npr. Tervol TP 5,0 cm
 - hidroizolacija 0,5 cm
 - AB plošča 13,0 cm

- T4 - zunanji tlak ob vhodu
- macesnove deske 3,0 cm
 - letve 5,0 cm
 - cementni estrih 6,0 cm
 - hidroizolacija
 - AB plošča 13,0 cm

- T5 - zunanji tlak terase
- macesnove deske 3,0 cm
 - letve 6,0 cm
 - cementni estrih 6,0 cm
 - hidroizolacija
 - AB plošča 13,0 cm
 - utrjeno nasutje 30,0 cm

- T7 - tlak nad pritličjem
- parket 2,5 cm
 - izravnalna masa 0,5 cm
 - cementni estrih 5,0 cm
 - PVC folija
 - toplotna izolacija - npr. Tervol TP 3,0 cm
 - AB plošča 16,0 cm

- T8 - tlak nad vhodnim delom
- parket 2,5 cm
 - izravnalna masa 0,5 cm
 - cementni estrih 5,0 cm
 - PVC folija
 - toplotna izolacija (npr. Tervol TP) 3,0 cm
 - AB plošča 16,0 cm
 - toplotna izolacija (npr. Tervol TP) med letvami 12,5 cm
 - macesnove deske 2,5 cm

Kota pritličja 0,00 m
je na abs. koti +418,45 m

prerez a-a

M 1:50

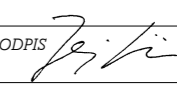
	IZVAJALEC Prima Ljubljana d.o.o., Jerančičeva 5, 1210 Ljubljana-Šentvid		
	NAROČNIK Saša Perčič, Bleiweisova 70, 4000 Kranj in Marko Perčič, Mlaška cesta 11, 4000 Kranj		
ŠTEVILKA PROJEKTA PGD 0204 - 22	OBJEKT Stanovanjska stavba		
VRSTA PROJ. DOKUM. PGD-PZI	LOKACIJA OBJEKTA 1814 k.o. Britof		
VRSTA NAČRTA načrt arhitekture	ODGOVORNI VODJA PROJEKTA Jernej Prijon, u.d.i.a.		
DATUM maj, 2005	ODGOVORNI PROJEKTANT ARHITEKTURE Jernej Prijon, u.d.i.a.	PODPIS 	DATUM 05.08.2005
ŠT. LISTA 9	PROJEKTANT ARHITEKTURE Mima Suhadolc, u.d.i.a.		
ID. ŠTEVILKA PRI IZS A - 0978			

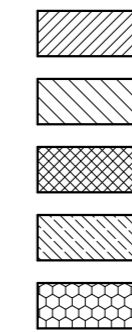
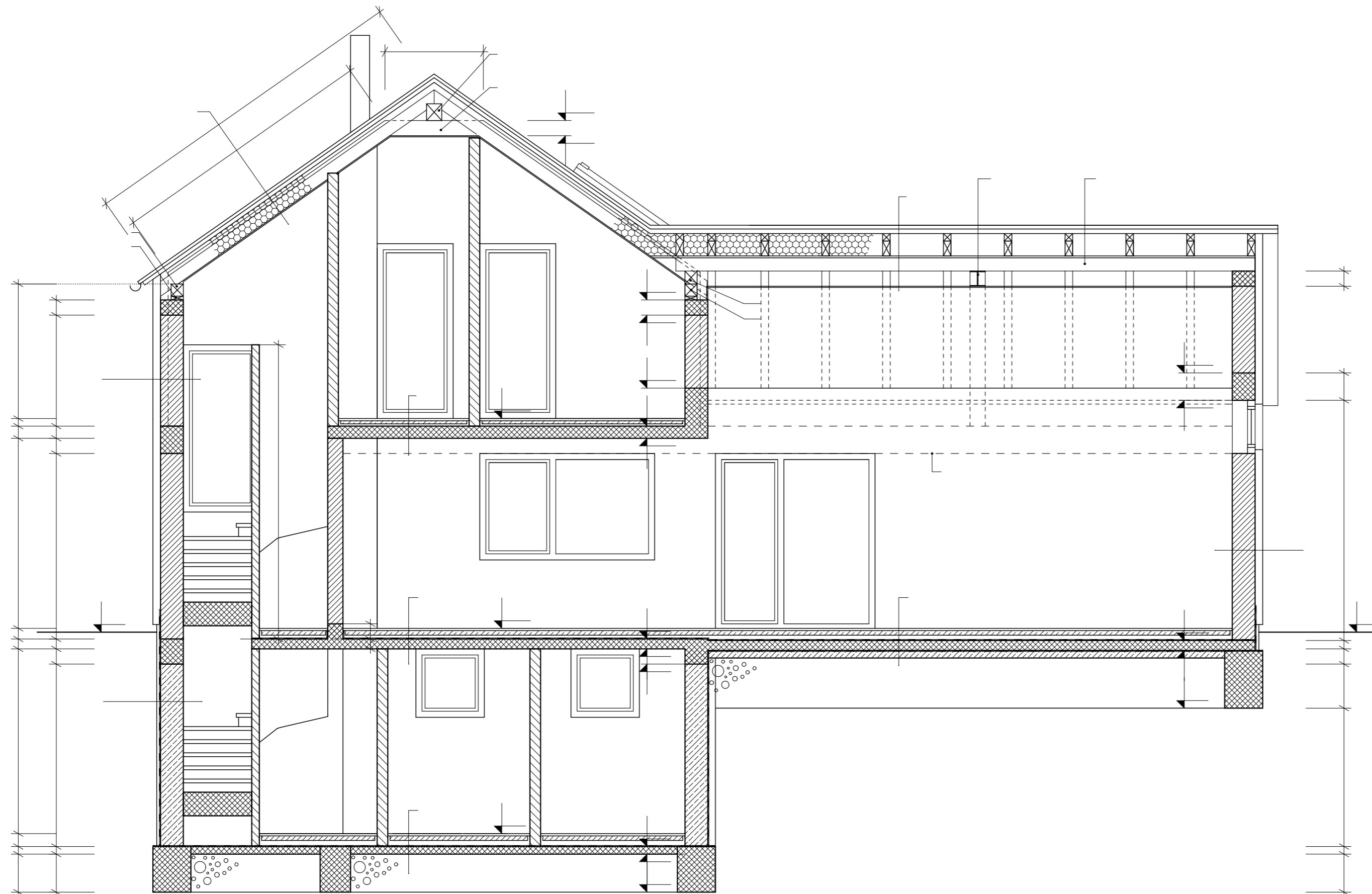

Z1 - zunanji obodni zid

Z3 - zunanji kletni zidovi

S1 - streha

T1 - tlak nad terenom v kleti

T2 - tlak nad kletjo

T3 - tlak nad terenom

T7 - tlak nad pritličjem

prerez b-b

M 1:50

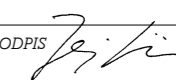
	IZVAJALEC Prima Ljubljana d.o.o., Jerančičeva 5, 1210 Ljubljana-Šentvid		
	NAROČNIK Saša Perčič, Bleiweisova 70, 4000 Kranj in Marko Perčič, Mlaška cesta 11, 4000 Kranj		
ŠTEVILKA PROJEKTA PGD 0204 - 22	OBJEKT Stanovanjska stavba		
VRSTA PROJ. DOKUM. PGD-PZI	LOKACIJA OBJEKTA 1814 k.o. Britof		
VRSTA NAČRTA načrt arhitekture	ODGOVORNI VODJA PROJEKTA Jernej Prijon, u.d.i.a.		
DATUM maj, 2005	ODGOVORNI PROJEKTANT ARHITEKTURE Jernej Prijon, u.d.i.a.	PODPIS 	DATUM 05.08.2005
ŠT. LISTA 10	ID. ŠTEVILKA PRI IZS A - 0978		
		PROJEKTANT ARHITEKTURE Mima Suhadolc, u.d.i.a.	

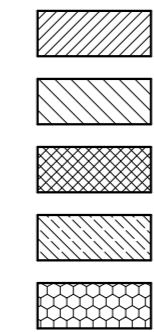
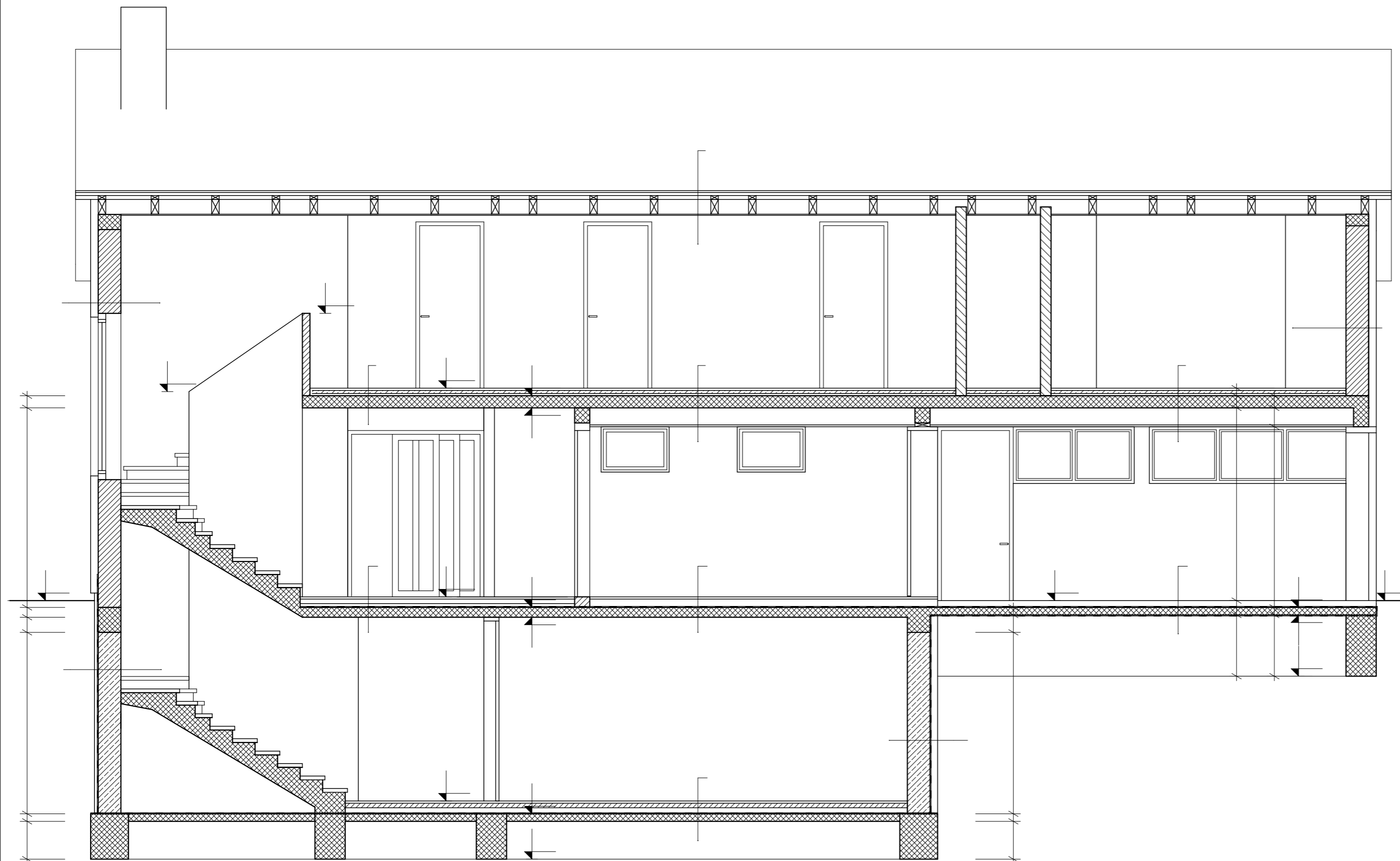

Z1 - zunanji obodni zid

Z3 - zunanji kletni zidovi

S1 - streha

T1 - tlak nad terenom v kleti

T2 - tlak nad kletjo

T4 - zunanji tlak ob vhodu

T6 - tlak v garaži

T7 - tlak nad pritičjem

T8 - tlak nad vhodnim delom

prerez c-c

M 1:50

	IZVAJALEC Prima Ljubljana d.o.o., Jerančičeva 5, 1210 Ljubljana-Šentvid		
	NAROČNIK Saša Perčič, Bleiweisova 70, 4000 Kranj in Marko Perčič, Mlaška cesta 11, 4000 Kranj		
ŠTEVILKA PROJEKTA PGD 0204 - 22	OBJEKT Stanovanjska stavba		
VRSTA PROJ. DOKUM. PGD-PZI	LOKACIJA OBJEKTA 1814 k.o. Britof		
VRSTA NAČRTA načrt arhitekture	ODGOVORNI VODJA PROJEKTA Jernej Prijon, u.d.i.a.		
DATUM maj, 2005	ODGOVORNI PROJEKTANT ARHITEKTURE Jernej Prijon, u.d.i.a.	PODPIS	DATUM 05.08.2005
ŠT. LISTA 11	ID. ŠTEVILKA PRI IZS A - 0978		
		PROJEKTANT ARHITEKTURE Mima Suhadolc, u.d.i.a.	

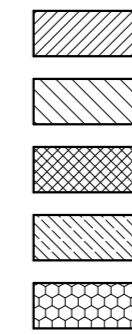
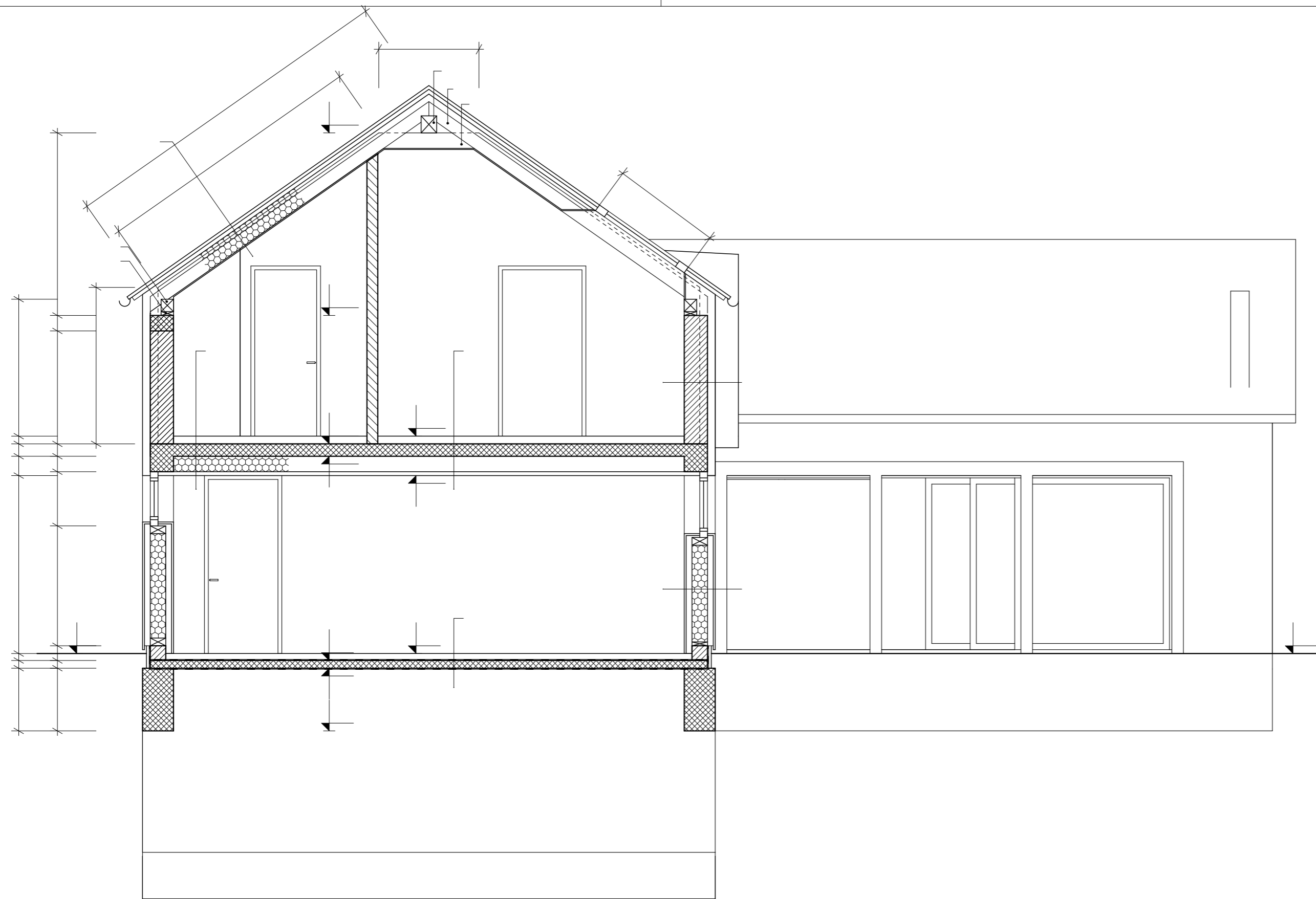

Z1 - zunanji obodni zid

T6 - tlak v garaži

Z4 - zunanji zid garaže

T8 - tlak nad vhodnim delom

S1 - streha

T8a - tlak kopalnice nad vhodnim delom

prerez e-e

M 1:50

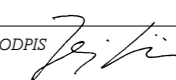
	IZVAJALEC Prima Ljubljana d.o.o., Jerančičeva 5, 1210 Ljubljana-Šentvid		
	NAROČNIK Saša Perčič, Bleiweisova 70, 4000 Kranj in Marko Perčič, Mlaška cesta 11, 4000 Kranj		
ŠTEVILKA PROJEKTA PGD 0204 - 22	OBJEKT Stanovanjska stavba		
VRSTA PROJ. DOKUM. PGD-PZI	LOKACIJA OBJEKTA 1814 k.o. Britof		
VRSTA NAČRTA načrt arhitekture	ODGOVORNI VODJA PROJEKTA Jernej Prijon, u.d.i.a.		
DATUM maj, 2005	ODGOVORNI PROJEKTANT ARHITEKTURE Jernej Prijon, u.d.i.a.	PODPIS 	DATUM 05.08.2005
ŠT. LISTA 13	ID. ŠTEVILKA PRI IZS A - 0978		
PROJEKTANT ARHITEKTURE Mima Suhadolc, u.d.i.a.			



Kota pritičja ±0.00 m
je na abs. koti +418,45 m

vzhodna fasada

M 1:50

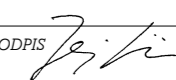
	IZVAJALEC Prima Ljubljana d.o.o., Jerančičeva 5, 1210 Ljubljana-Šentvid		
	NAROČNIK Saša Perčič, Bleiweisova 70, 4000 Kranj in Marko Perčič, Mlaška cesta 11, 4000 Kranj		
ŠTEVILKA PROJEKTA PGD 0204 - 22	OBJEKT Stanovanjska stavba		
VRSTA PROJ. DOKUM. PGD-PZI	LOKACIJA OBJEKTA 1814 k.o. Britof		
VRSTA NAČRTA načrt arhitekture	ODGOVORNI VODJA PROJEKTA Jernej Prijon, u.d.i.a.		
DATUM maj, 2005	ODGOVORNI PROJEKTANT ARHITEKTURE Jernej Prijon, u.d.i.a.	PODPIS 	DATUM 05.08.2005
ŠT. LISTA 14	ID. ŠTEVILKA PRI IZS A - 0978		
PROJEKTANT ARHITEKTURE Mima Suhadolc, u.d.i.a.			

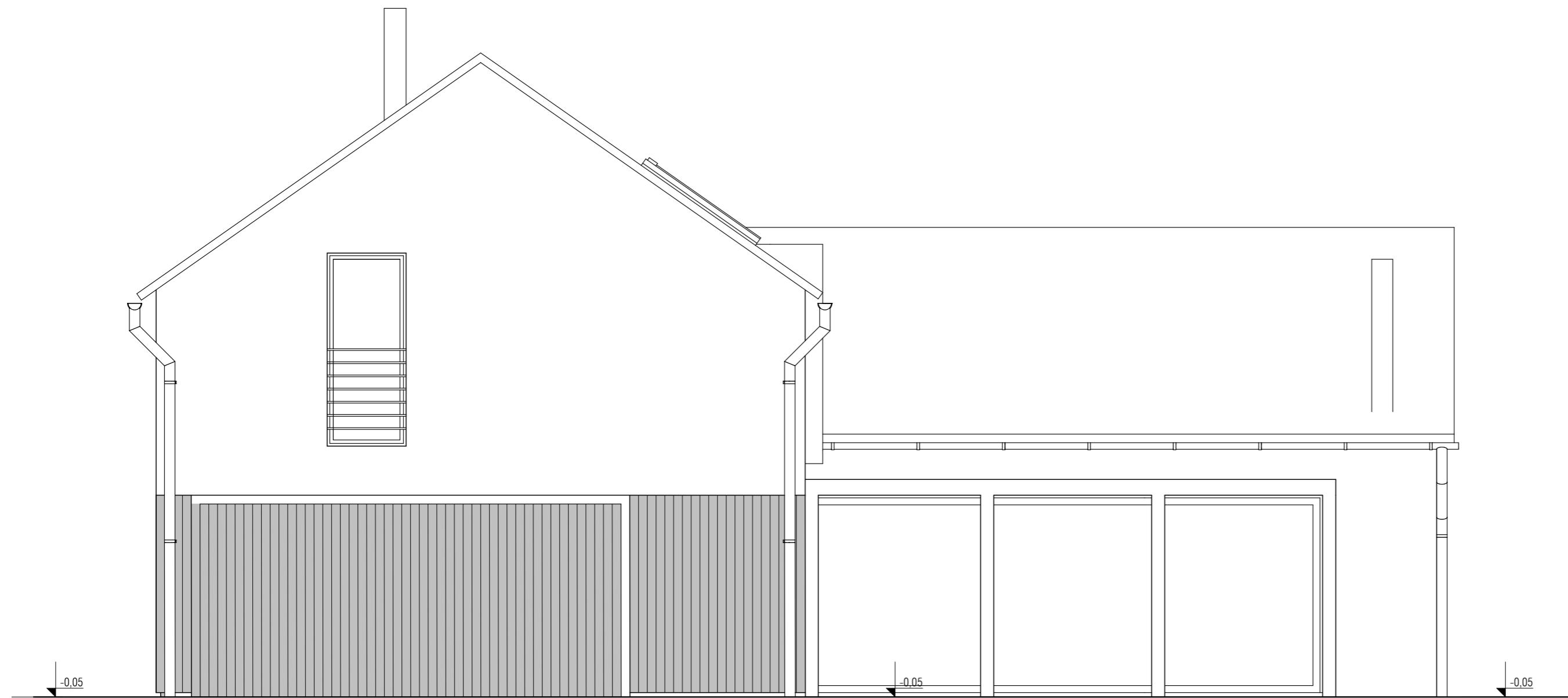

Kota pritičja ±0.00 m
je na abs. koti +418.45 m

zahodna fasada

M 1:50

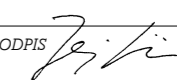
	IZVAJALEC Prima Ljubljana d.o.o., Jerančičeva 5, 1210 Ljubljana-Šentvid		
	NAROČNIK Saša Perčič, Bleiweisova 70, 4000 Kranj in Marko Perčič, Mlaška cesta 11, 4000 Kranj		
ŠTEVILKA PROJEKTA PGD 0204 - 22	OBJEKT Stanovanjska stavba		
VRSTA PROJ. DOKUM. PGD-PZI	LOKACIJA OBJEKTA 1814 k.o. Britof		
VRSTA NAČRTA načrt arhitekture	ODGOVORNI VODJA PROJEKTA Jernej Prijon, u.d.i.a.		
DATUM maj, 2005	ODGOVORNI PROJEKTANT ARHITEKTURE Jernej Prijon, u.d.i.a.	PODPIS 	DATUM 05.08.2005
ŠT. LISTA 15	PROJEKTANT ARHITEKTURE Mima Suhadolc, u.d.i.a.		
		ID. ŠTEVILKA PRI IZS A - 0978	

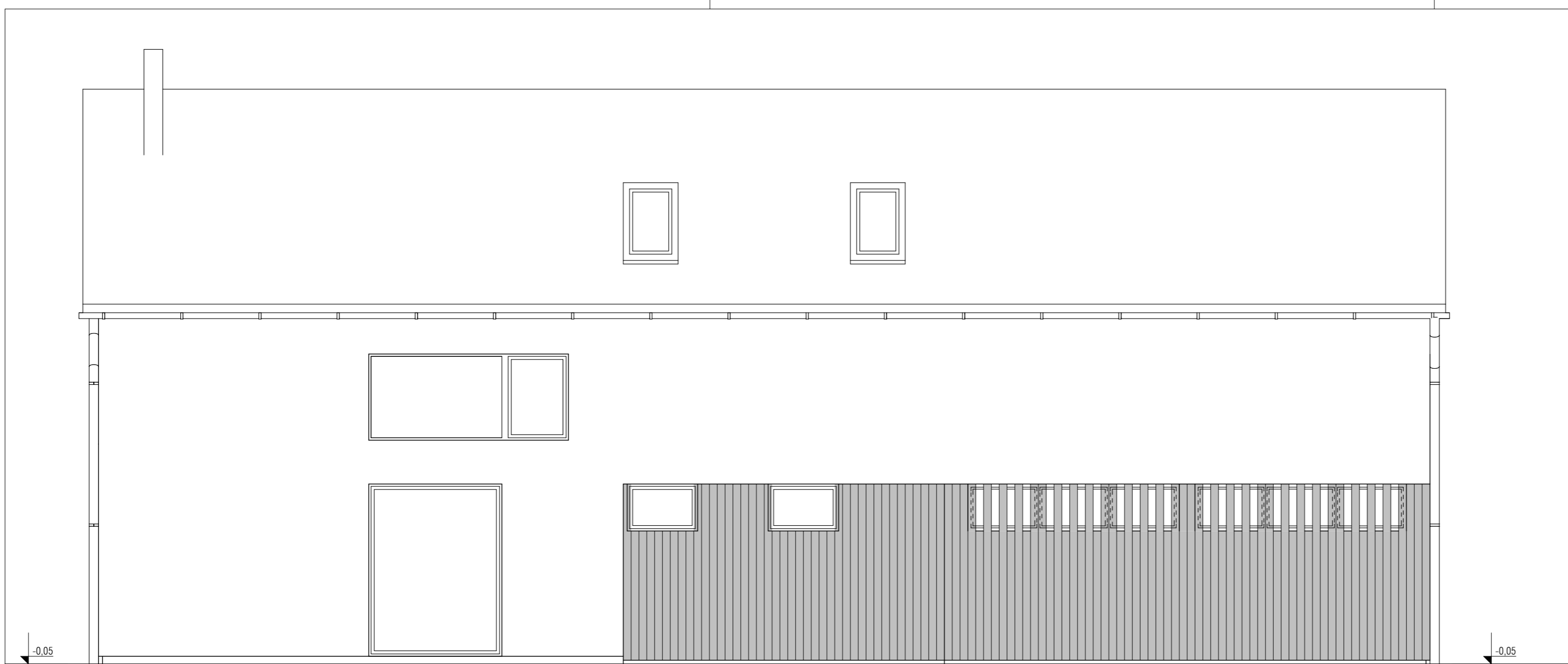

Kota pritičja ±0.00 m
je na abs. koti +418.45 m

severna fasada

M 1:50

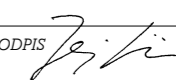
	IZVAJALEC Prima Ljubljana d.o.o., Jerančičeva 5, 1210 Ljubljana-Šentvid		
	NAROČNIK Saša Perčič, Bleiweisova 70, 4000 Kranj in Marko Perčič, Mlaška cesta 11, 4000 Kranj		
ŠTEVILKA PROJEKTA PGD 0204 - 22	OBJEKT Stanovanjska stavba		
VRSTA PROJ. DOKUM. PGD-PZI	LOKACIJA OBJEKTA 1814 k.o. Britof		
VRSTA NAČRTA načrt arhitekture	ODGOVORNI VODJA PROJEKTA Jernej Prijon, u.d.i.a.		
DATUM maj, 2005	ODGOVORNI PROJEKTANT ARHITEKTURE Jernej Prijon, u.d.i.a.	PODPIS 	DATUM 05.08.2005
ŠT. LISTA 16	PROJEKTANT ARHITEKTURE Mima Suhadolc, u.d.i.a.		
		ID. ŠTEVILKA PRI IZS A - 0978	

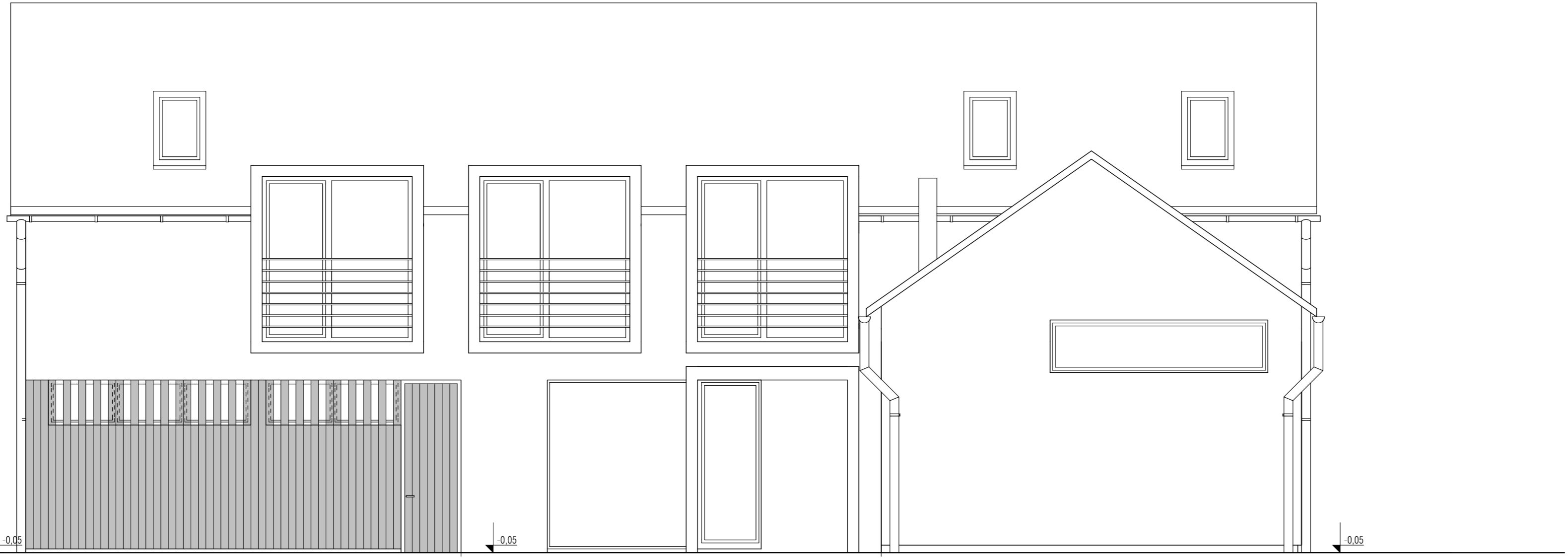

Kota pritičja ±0.00 m
je na abs. koti +418.45 m

južna fasada

M 1:50

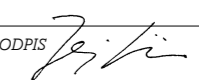
	IZVAJALEC Prima Ljubljana d.o.o., Jerančičeva 5, 1210 Ljubljana-Šentvid		
	NAROČNIK Saša Perčič, Bleiweisova 70, 4000 Kranj in Marko Perčič, Mlaška cesta 11, 4000 Kranj		
ŠTEVILKA PROJEKTA PGD 0204 - 22	OBJEKT Stanovanjska stavba		
VRSTA PROJ. DOKUM. PGD-PZI	LOKACIJA OBJEKTA 1814 k.o. Britof		
VRSTA NAČRTA načrt arhitekture	ODGOVORNI VODJA PROJEKTA Jernej Prijon, u.d.i.a.		
DATUM maj, 2005	ODGOVORNI PROJEKTANT ARHITEKTURE Jernej Prijon, u.d.i.a.	PODPIS 	DATUM 05.08.2005
ŠT. LISTA 17	PROJEKTANT ARHITEKTURE Mima Suhadolc, u.d.i.a.		
			ID. ŠTEVILKA PRI IZS A - 0978

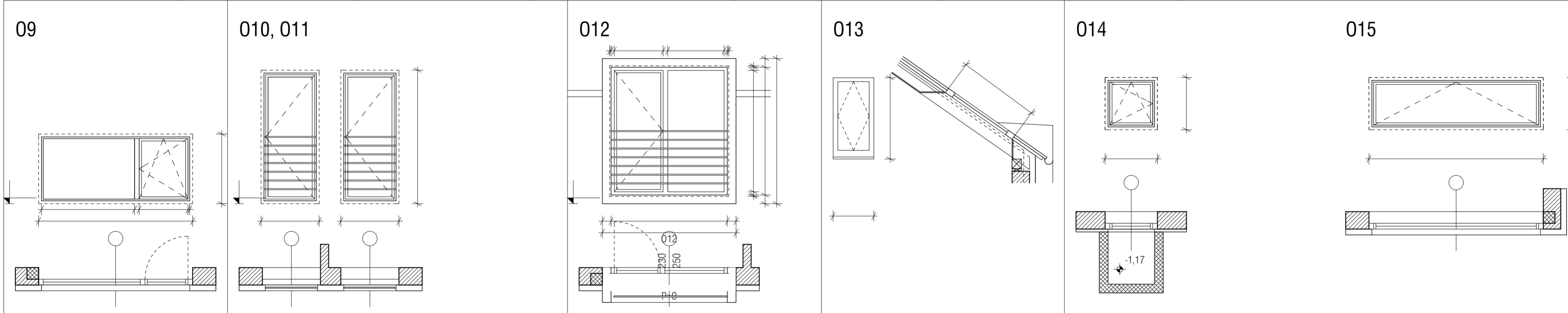
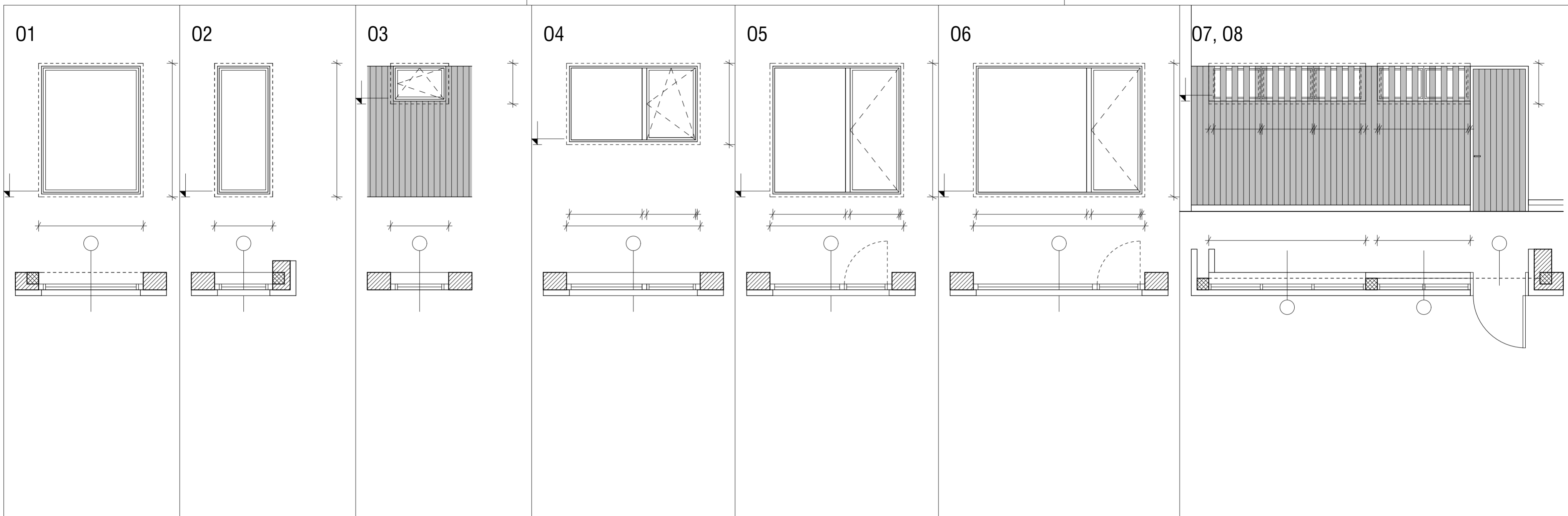

shema oken

M 1:50

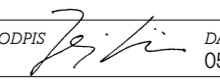
	IZVAJALEC Prima Ljubljana d.o.o., Jerančičeva 5, 1210 Ljubljana-Šentvid		
	NAROČNIK Saša Perčič, Bleiweisova 70, 4000 Kranj in Marko Perčič, Mlaška cesta 11, 4000 Kranj		
ŠTEVILKA PROJEKTA PGD 0204 - 22	OBJEKT Stanovanjska stavba		
VRSTA PROJ. DOKUM. PGD-PZI	LOKACIJA OBJEKTA 1814 k.o. Britof		
VRSTA NAČRTA načrt arhitekture	ODGOVORNI VODJA PROJEKTA Jernej Prijon, u.d.i.a.		
DATUM maj, 2005	ODGOVORNI PROJEKTANT ARHITEKTURE Jernej Prijon, u.d.i.a.	PODPIS 	DATUM 05.08.2005
ŠT.LISTA 18	ID. ŠTEVILKA PRI IZS A - 0978		
PROJEKTANT ARHITEKTURE Mima Suhadolc, u.d.i.a.			

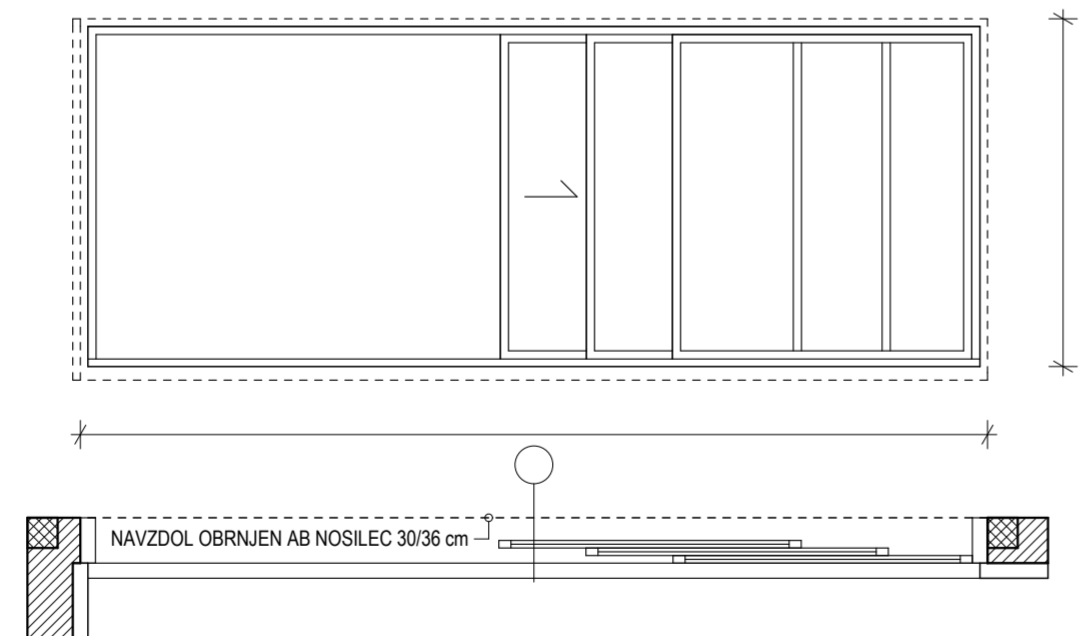
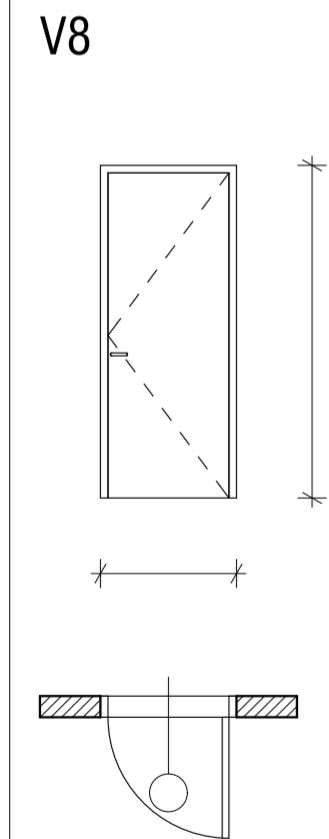
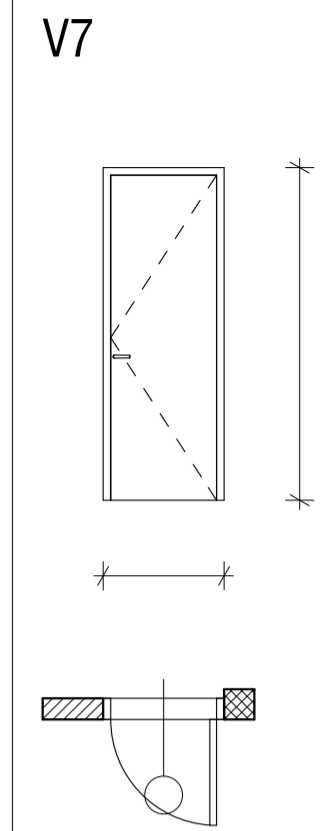
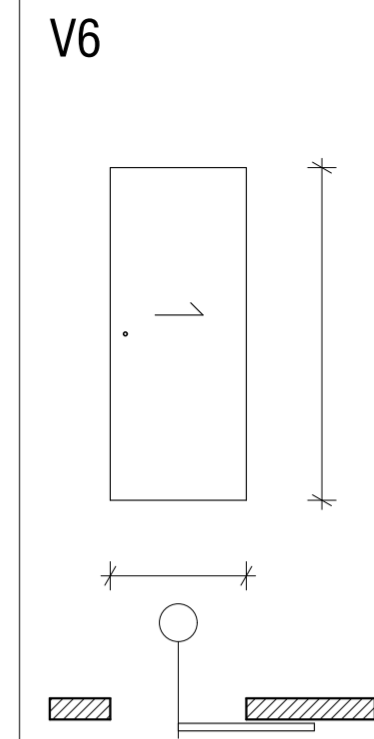
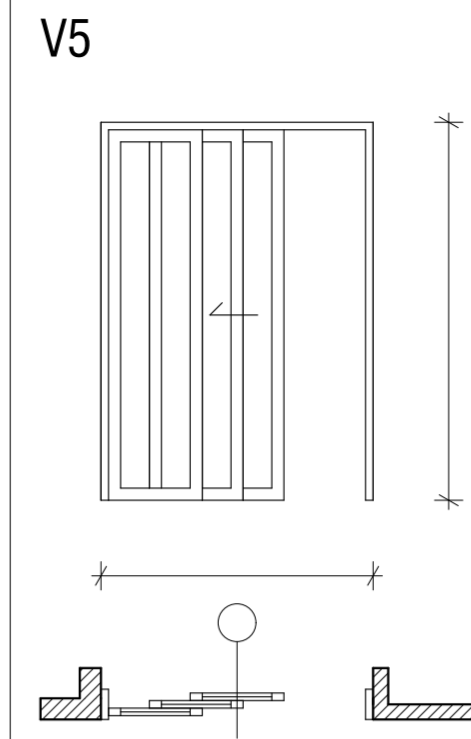
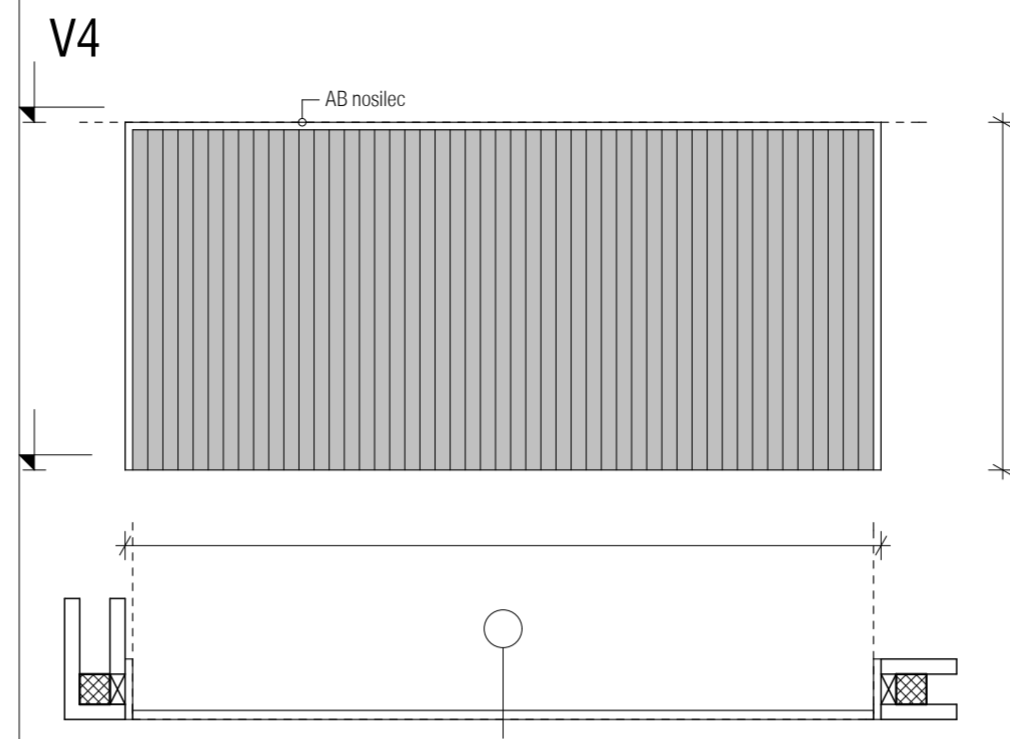
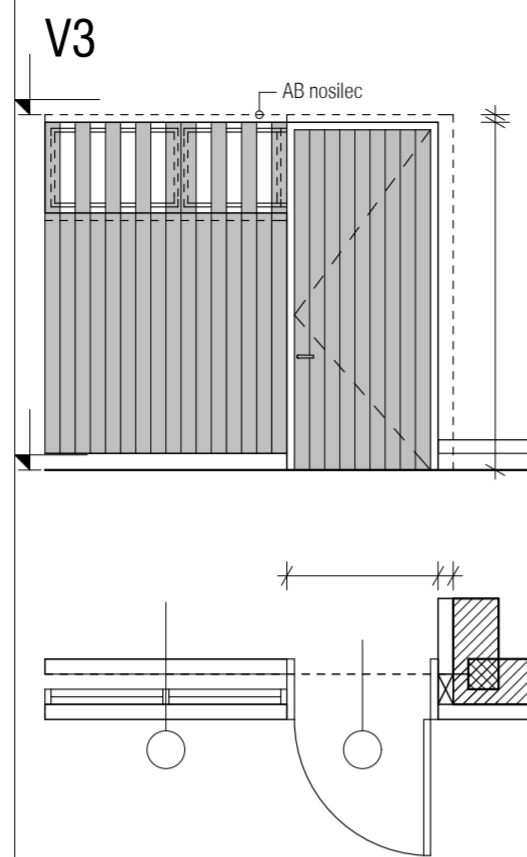
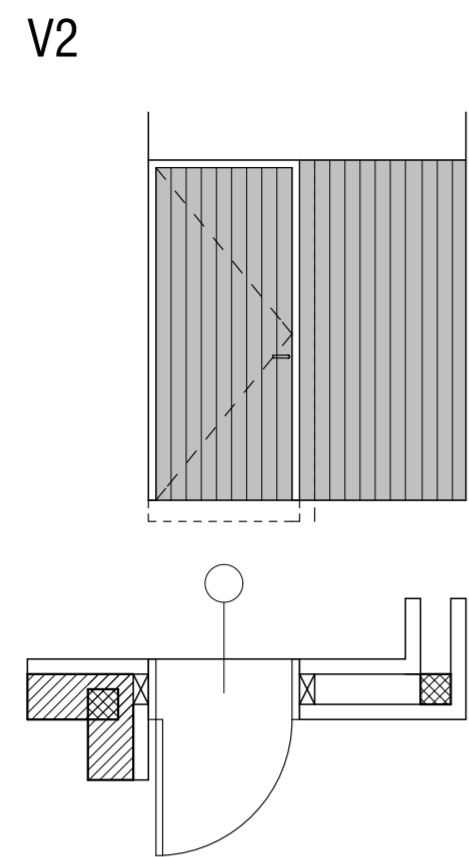
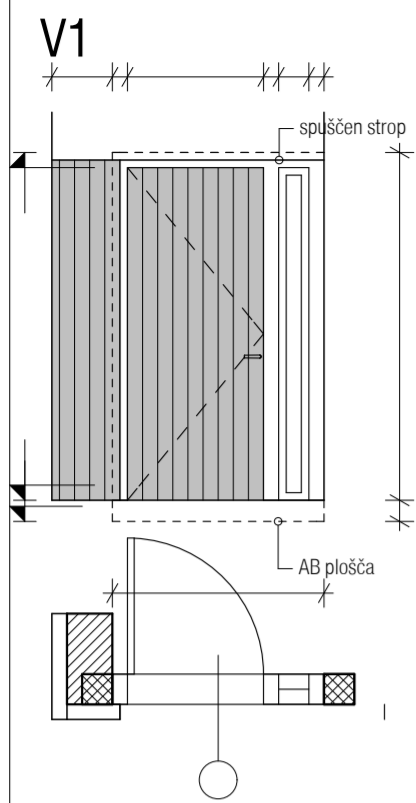

shema vrat

M 1:50

	IZVAJALEC Prima Ljubljana d.o.o., Jerančičeva 5, 1210 Ljubljana-Šentvid		
	NAROČNIK Saša Perčič, Bleiweisova 70, 4000 Kranj in Marko Perčič, Mlaška cesta 11, 4000 Kranj		
ŠTEVILKA PROJEKTA PGD 0204 - 22	OBJEKT Stanovanjska stavba		
VRSTA PROJ. DOKUM. PGD-PZI	LOKACIJA OBJEKTA 1814 k.o. Britof		
VRSTA NAČRTA načrt arhitekture	ODGOVORNI VODJA PROJEKTA Jernej Prijon, u.d.i.a.		
DATUM maj, 2005	ODGOVORNI PROJEKTANT ARHITEKTURE Jernej Prijon, u.d.i.a.	PODPIS 	DATUM 05.08.2005
ŠT.LISTA 19	ID. ŠTEVILKA PRI IZS A - 0978		
PROJEKTANT ARHITEKTURE Mima Suhadolc, u.d.i.a.			